

UC2724 - Machine à glaçons en forme de cube de 122 kg (270 lb)

Machine à glaçons autonome sous le comptoir avec rangement



Caractéristiques et avantages

Conception peu encombrante :

- D'une largeur de seulement 61 cm (24 po), la machine à glaçons peut être placée dans les endroits les plus étroits
- Aération avant - Aucun dégagement latéral requis pour un placement flexible
- La châssis encastré pour le réseau offre un dégagement pour les installations où l'espace est restreint
- En option le kit de montage au sol ramène la hauteur à 85,1 cm (33,5 po)

Facilité d'utilisation :

- Filtre à air externe amovible pour un nettoyage facile
- Code QR spécifique à la machine pour un accès rapide aux manuels d'entretien, aux guides de nettoyage et à l'historique de la garantie
- La porte arrière coulissante ergonomique permet un accès facile aux glaçons dans le bac
- Cordon d'alimentation, prise NEMA 5-15P, pelle à glaçons et pieds réglables inclus pour une installation rapide et facile

Fiabilité :

- Panneau avant robuste et antirouille et panneaux latéraux en alliage d'aluminium résistant à la corrosion pour une durée de vie maximale
- 3 ans de garantie pièces et main d'œuvre
- Conçu, fabriqué et assemblé aux États-Unis

Production élevée :

- Produit jusqu'à 128 kg (282 lb) par jour et stocke 36 kg (80 lb), permet ainsi de maximiser la production de glaçons malgré son faible encombrement.

Écologique :

- Répond aux nouvelles exigences fédérales américaines en matière d'efficacité énergétique
- Conforme aux exigences de faible teneur en plomb de la loi US Safe Drinking
- Réfrigérant R-134A qui n'appauvrit pas la couche d'ozone



Filtre à air externe accessible par l'avant pour un nettoyage facile



La châssis encastré pour le réseau offre un dégagement pour les installations où l'espace est restreint



La porte arrière coulissante ergonomique permet un accès facile aux glaçons dans le bac



Code QR spécifique à la machine pour un accès rapide aux manuels d'entretien, aux guides de nettoyage et à l'historique de la garantie



Production en volume 24 heures sur 24

Refroidi à l'air		Refroidissement à eau	
21 °C / 70 °F	Air	32 °C / 90 °F	21 °C / 70 °F
10 °C / 50 °F	Eau	21 °C / 70 °F	10 °C / 50 °F
128 / 282	92 / 202	121 / 266	99 / 219
kg / lb	kg / lb	kg / lb	kg / lb



Glaçon en forme de cube

Glaçon usuel qui fond lentement, idéal pour les boissons mélangées.



Petit glaçon
2,22 x 2,22 x 0,95 cm
(7/8 x 7/8 x 7/8 po)



Glaçon de taille moyenne
2,22 x 2,22 x 2,22 cm
(7/8 x 7/8 x 7/8 po)



Homologation



Garantie

- 3 ans pièces et main d'œuvre sur tous les composants.
- 5 ans sur les pièces du compresseur et du condenseur.
- Garantie valide en Amérique du Nord, du Sud et centrale pour les installations.
- Contactez l'usine pour découvrir la garantie dans d'autres régions.
- Utilisations résidentielles : 1 an pièces et main d'œuvre commerciales.

UC2724 - Machine à glaçons autonome -
122 kg (270 lb)

UC2724 - Machine à glaçons en forme de cube de 122 kg (270 lb)

Machine à glaçons autonome sous le comptoir avec rangement

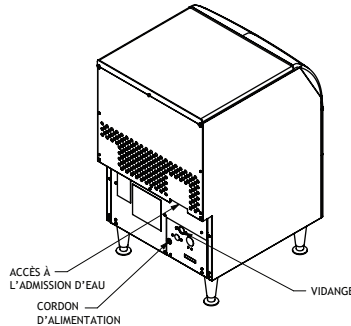
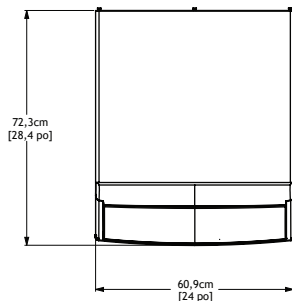

Aération avant et aucun dégagement latéral requis pour un placement flexible

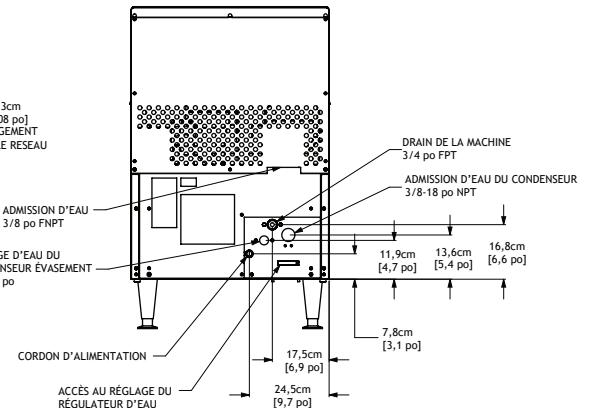
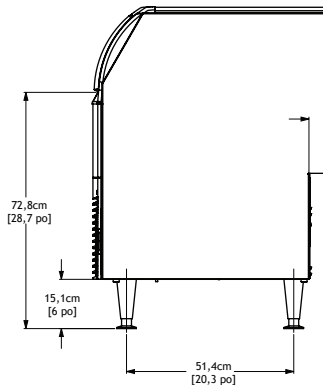
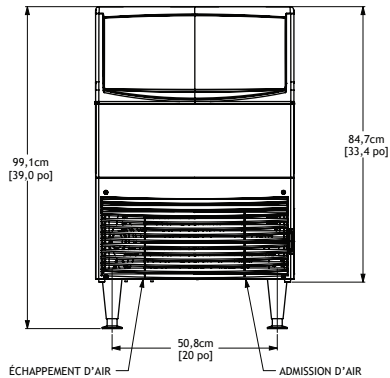

UC2724 - Machine à glaçons autonome - 122 kg (270 lb)



Caractéristiques

Numéro de modèle	Capacité de stockage	Volts / Hz / Phase	Taille maximale du fusible ou disjoncteur HACR (ampères)	Fils du circuit	Intensité minimale admissible du circuit	Consommation électrique kWh / 45,4 kg (100 lb) 32 °C (90 °F) / 21 °C (70 °F)	Utilisation de l'eau potable (Litres / 45,4 kg [gallons / 100 lb])	
							Potable	Condenseur
UC2724MA-1	Air	36 / 80	115 / 60 / 1	15	2	7,05	90,6 / 23,8	-
UC2724MW-1	Eau	36 / 80	115 / 60 / 1	15	2	5,68	99,4 / 26,1	426,5 / 112
UC2724SA-1	Air	36 / 80	115 / 60 / 1	15	2	7,05	90,6 / 23,8	-
UC2724SW-1	Eau	36 / 80	115 / 60 / 1	15	2	5,68	99,4 / 26,1	426,5 / 112



Tous les modèles

Dimensions (L x P x H) :

Machine : 61,0 x 72,4 x 99,1 cm (24 x 28,5 x 39 po)

Comprend des pieds réglables de 15,24 cm (6 po) de haut

Carton d'expédition : 73,7 x 99,1 x 99,1 cm (29 x 39 x 39 po)

Poids d'expédition : 79,4 kg / 175 lb

BTU par heure : 5 000

Réfrigérant : R-134A



Accessoires

Numéro de modèle	Description
KLPBS	Ensemble, pied 15,24 cm (6 po), acier inoxydable
KBC1	Kit, roulettes
KUFM24	Kit de montage au sol. Ramène la hauteur à 85,1 cm (33,5 po)

Scotsman recommande que toutes les machines à glaçons aient une filtration d'eau. Voir la fiche technique du filtre à eau Scotsman pour de plus amples détails.



Exigences concernant le fonctionnement

	Minimum	Maximum
Températures de l'air	10 °C (50 °F)	38 °C (100 °F)
Températures de l'eau	4,4 °C (40 °F)	38 °C (100 °F)
Pressions de l'eau	1,4 bars (20 PSIG)	5,5 bars (80 PSIG)
Tension électrique	-5 %	+10 %

Les spécifications et la conception sont sujettes à modification sans préavis.

an Ali Group Company